

第41回 ブルースカイ杯 予選大会

会 場：志段味スポーツランド
大会日：2022/5/10(火) (予) 5/17 (火)

1R 2R F

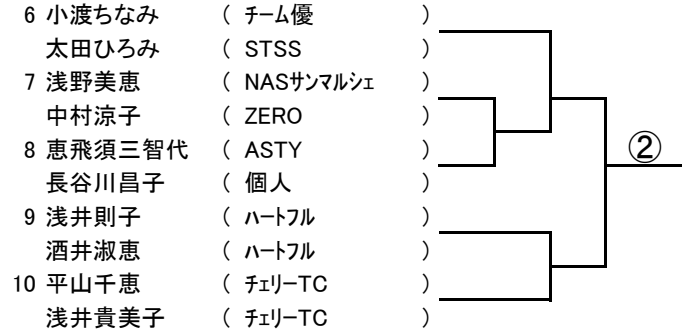
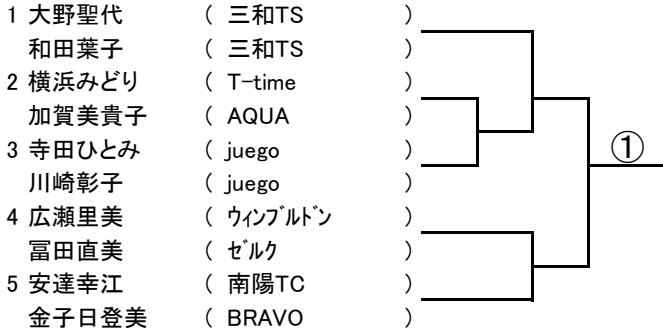

1R 2R F

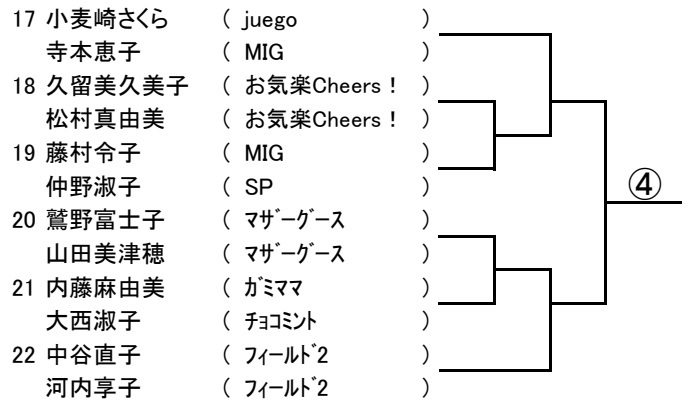
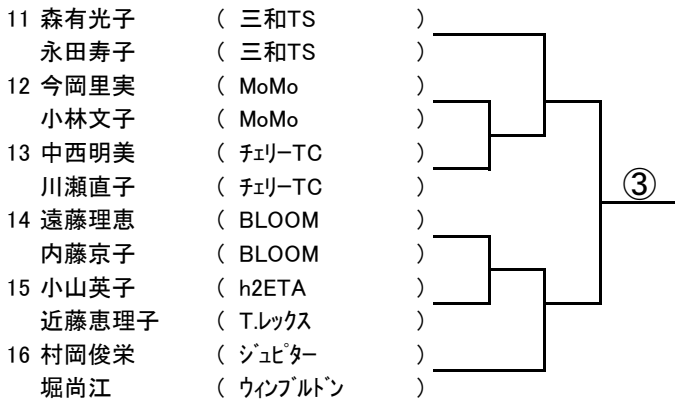

1R 2R F

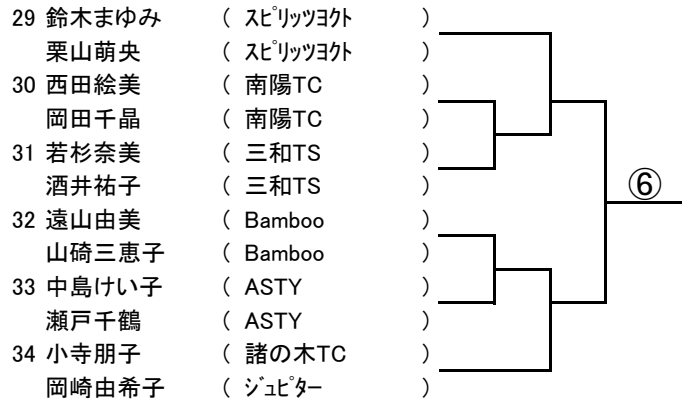
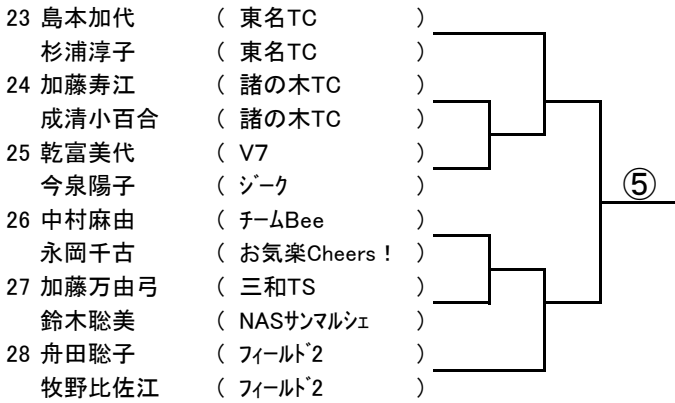

1R 2R F

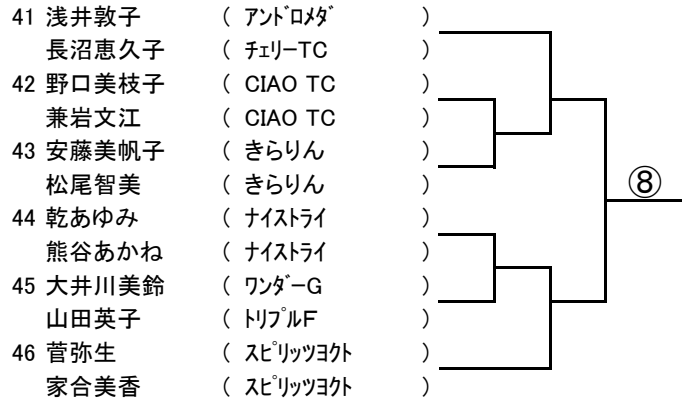
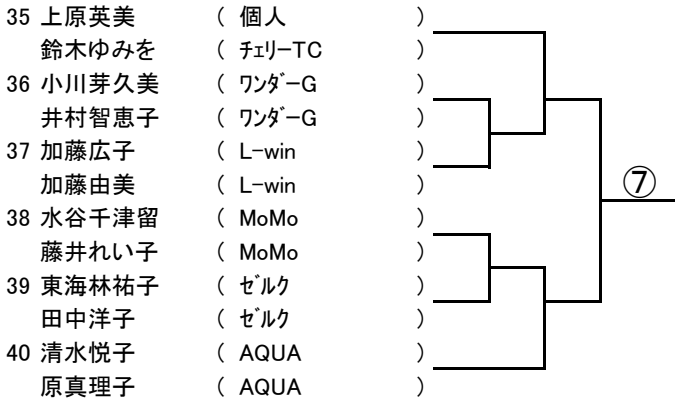

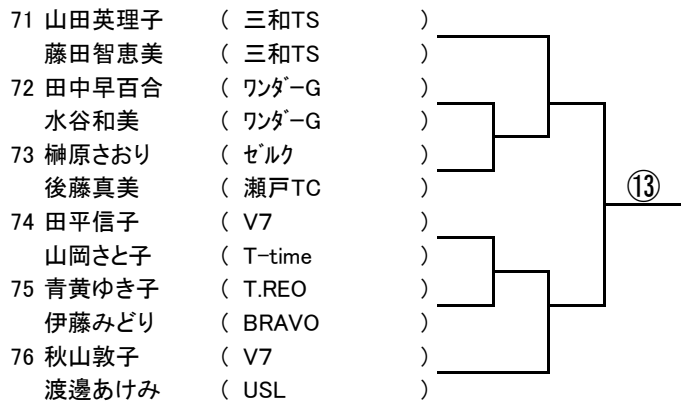
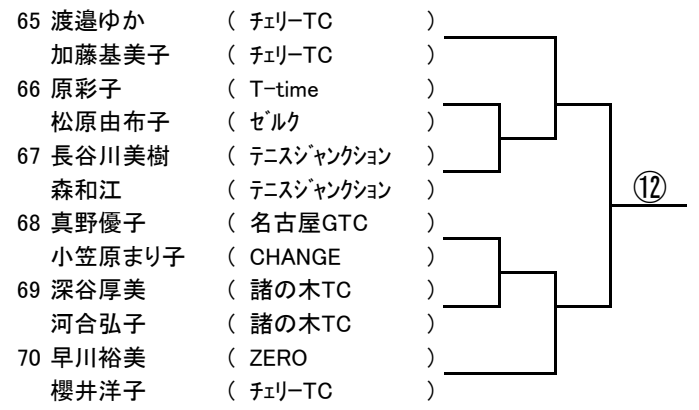
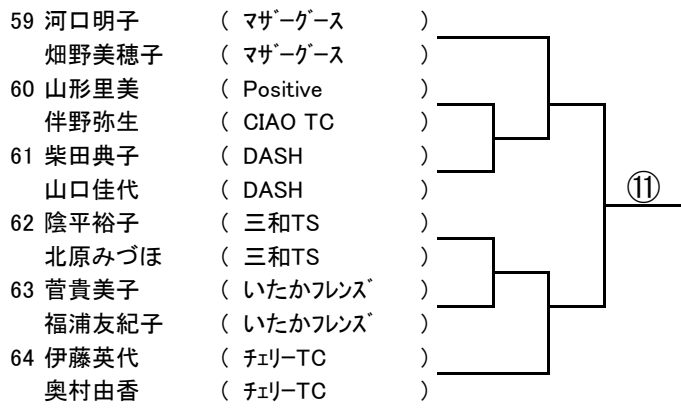
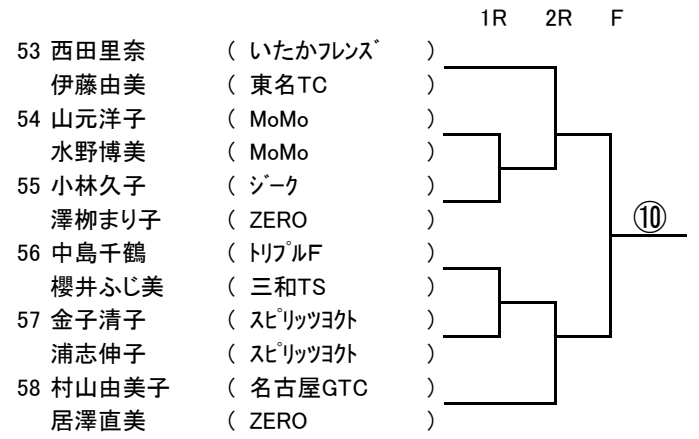
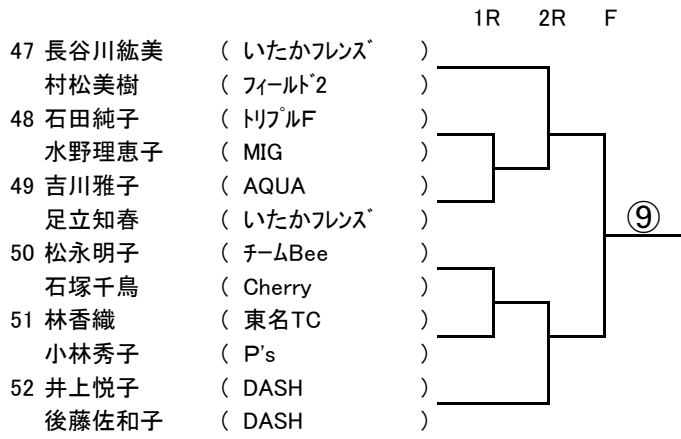

【 試合開始時間 】

1R	No. 2~63	9:30
1R	No. 66~75	10:30
2R	No. 1~46	
2R	残り全員	11:30

【当日連絡先】 吉田光子 090-7683-3089

【 決勝大会 】

日程 5月24日(火) 27日(金) 予備日31日(火)
 会場 口論義運動公園《砂入り人工芝》

◇ コンソレーション大会 ◇

5月30日(月) あいち健康の森公園《砂入り人工芝》
 5月30日(月) 口論義運動公園《砂入り人工芝》